



Memorando 1.814/2023

De: Jorge K. - SE-DE-DCS

Para: GP - Gabinete do Prefeito - A/C Laurindo S.

Data: 17/05/2023 às 14:42:34

Setores envolvidos:

GP, SE, SE-DE-DCS

Solicitação de abertura de Licitação

Solicitamos a Vossa Excelência autorização para abertura de processo licitatório para aquisição de mobília sob medida para secretaria da Escola Tancredo Neves com objetivo de resguardar e proteger todos os documentos gerados e arquivados na Escola bem como agilizar os trabalhos administrativos dos funcionários para o bom atendimento quando solicitados.

Segue anexos o termo de referência, orçamentos e croquis referente as mobílias solicitadas, bem como a despesa orçamentária.

—
Jorge Kawata
Diretor de Depto

Anexos:

SCAN_20230517_091713420.pdf

SCAN_20230517_091737639.pdf

SCAN_20230517_091801768.pdf

SCAN_20230517_091828892.pdf

Termo_de_Referencia_Mobilia_Tancredo_Neves.pdf



TERMO DE REFERÊNCIA

1. OBJETO:

Aquisição de móveis sob medidas (armário e balcão) para instalação na secretaria da Escola Tancredo Neves.

2. JUSTIFICATIVA:

Considerando a necessidade de se adequar o espaço físico para melhor aproveitamento da secretaria da Escola Tancredo Neves.

Justifica-se a necessidade da aquisição do produto para atender a demanda da secretaria da Escola Tancredo Neves, sendo que atualmente a documentação gerada não tem espaço apropriado e seguro para serem guardados, estando visível em prateleiras e mesas. Portanto a solicitação das mobílias são para que todos os documentos gerados pela Escola, históricos de alunos, relatórios da instituição, documentação referente matrículas escolar, documentação de funcionários e documentos que validam o funcionamento da instituição estando guardados em espaços apropriados agilizam os trabalhos administrativos dos funcionários para o bom atendimento e rapidez quando solicitados por todos que buscam informações junto a Escola, bem como possibilitar que os documentos estejam classificados e organizado de acordo com o assunto, tornando mais prático e seguro.

3. ESPECIFICAÇÃO DO PRODUTO/SERVIÇO:

3.1. CARACTERÍSTICAS MÍNIMAS DO PRODUTO/SERVIÇO:

Lote	Item	Qtde	Unid	Descrição do Produto/serviço	Valor Máx. Unit.	Valor total
1	1	1	1	(Balcão A) Armário para arquivos colmeia em MDF Ciliégio 15mm com dimensões de 2,60x2,70x0,60m.	6.325,00	6.325,00
1	2	1	1	(Balcão B) Balcão inferior com 3 gavetas e 4 portas de correr em MDF Ciliégio 15mm dimensões de 2,85x0,80x0,50m	3.425,00	3.425,00
1	3	1	1	(Balcão C) Armário com 12 gavetas e 4 portas de abrir, com divisórias estilo colmeia para pastas, com 4 portas de correr, em MDF Ciliégio 15mm com dimensões de 4,00x2,50x0,60m	8.625,00	8.625,00

Valores de Referência

Lote	Item	Qtde	Descritivo / Características	Cotação Alessandro Sanfeliz Móveis	Cotação Nazaré Móveis	Cotação Zambão Móveis	Valor Máximo
			Móveis com engrossamento nas bordas de 4,5cm e cantos arredondados ciliégio em todos e gavetas bem como prateleiras, com corrediças telescópicas e puxadores tipo perfil em alumínio cor alumínio, sapatas de silicones nos pés, portas de correr com trilhos para correr, com puxadores em perfil alumínio na cor alumínio, porta de abrir com puxador em alumínio com dobradiças anti-impacto.				



1	1	1	(Balcão A) Armário	6.250,00	6.400,00	-	6.325,00
1	2	1	(Balcão B) Balcão inferior	3.350,00	3.500,00	-	3.425,00
1	3	1	(Balcão C) Armário	8.400,00	8.850,00	-	8.625,00

4. DO PRAZO DE ENTREGA

Do prazo de entrega do produto/serviço: o prazo de entrega do produto/serviço será de 20 (vinte) dias após emissão da ordem de compras e respectivo empenho;

Do local de entrega: os produto/serviços deverá ser entregue no Município de Céu Azul – PR, junto a Escola Tancredo Neves, Localizado na Rua Niterói, 234 – Bairro União – Céu Azul – PR, CEP: 85.840-000;

Das despesas de entrega: Todas as despesas com a entrega do produto/serviço, correrão por conta da empresa contratada devendo os custos estarem previsto no valor proposto;

5. DA QUALIDADE DO PRODUTO/SERVIÇO

Da qualidade do produto/serviço: o produto/serviço deverá atender as especificações constantes nas especificações, sendo rejeitados produtos/serviços em desconformidade ou de qualidade ruim;

Para fabricação dos móveis é indispensável seguir o projeto, detalhamento, especificações técnicas e dimensões do projetos;

Obrigatório por parte do contratado visita técnica ao local de implantação dos mobiliários para a verificação de medidas, antes da fabricação dos móveis;

6. DA FISCALIZAÇÃO E GESTÃO DO CONTRATO

Da fiscalização e gestão do contrato: A fiscalização do contrato será realizado pela senhora **Josiane Inês Hoger**, a qual compete o acompanhamento do prazo de entrega, o recebimento do produto/serviço, conferência da marca e modelo contratada, conferência do atendimento às características mínimas solicitadas, proceder o recebimento provisório e definitivo, o acompanhamento da qualidade do produto/serviço; Tomando providências caso ocorra qualquer fato de irregularidade.

7. DO PAGAMENTO

Do Prazo de Pagamento: O pagamento será efetuado em até 30 (trinta) dias após a entrega e recebimento definitivo do produto/serviço e mediante a apresentação das notas fiscais, caso ocorra algum fato de irregularidade o pagamento ficará suspenso até a devida regularização;

Da forma de Pagamento: O pagamento será efetuado através de depósito bancário em conta do fornecedor.



Orçamento

26/04/2023

Cliente: Prefeitura Municipal de Céu Azul.

Escola: Tancredo Neves

Cidade: Céu Azul PR

CNPJ: 76.206.473-0001-01

	Descrição do Produto	Preço	Qt.	Total
1	(Balcão A) Armário para arquivos colmeia em MDF Ciliegio 15mm com dimensões de 260x270x60cm.	R\$ 6.400,00	1	R\$ 6.400,00
2	(Balcão B) Balcão inferior com 3 gavetas e 4 portas de correr em MDF Ciliegio 15mm com dimensões de 285x80x50cm	R\$ 3.500,00	1	R\$ 3.500,00
3	(Balcão C) Armário com 12 gavetas e 4 portas de giro, com divisórias estilo colmeia para pastas, com 4 portas de correr, em MDF Ciliegio 15mm com dimensões de 400x250x60cm	R\$ 8.850,00	1	R\$ 8.850,00

OBS: LEDs e Mármore não inclusos.

TOTAL: R\$18.750,00

Rua Paulo Wishoski 08 / CEP 85840-000 /
Bairro Industrial, Céu Azul- PR
CNPJ: 05.618.470-0001-37

nazaremoveis@hotmail.com
(45)99966-2896 (Nazaré)
(45)99809-0137 (Gabriel)
(45)99926-2708 (Edson)

ORÇAMENTO	
Alessandro Sanfeliz Móveis	DATA
End: Rua Curitiba - Distrito Industrial - Pavilhão Nº 05 / CEP 85840-000 - Céu Azul - PR - CNPJ: 42.634.460/0001-11.	25/04/2023

CLIENTE	
NOME: Prefeitura Municipal de Céu Azul	FONE(45)3121-1000
Escola: Tancredo Neves	
CIDADE: Céu Azul-PR	
CNPJ: 76206473000101	

Item	Descrição	Valor Unitário	Valor Total
BALCAO "A"	Armário para arquivos colmeia em MDF Cilegio 15mm com Dimensões de 2,60x2,70x0,60m.	6.250,00	6.250,00
BALCAO "B"	Balcão inferior com 3 gavetas e 4 portas de correr em MDF Cilegio 15mm com Dimensões de 2,85x0,80x0,50m.	3.350,00	3.350,00
BALCAO "C"	Armário com 12 gavetas e 4 portas de abrir, com divisórias estilo colmeia para pastas, com 4 portas de correr, em MDF Cilegio 15mm com Dimensões de 4,00x2,50x0,60m.	8.400,00	8.400,00
TOTAL			18.000,00

Céu Azul, 26 de ABRIL de 2023.

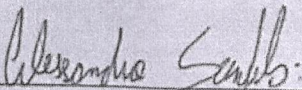
 CNPJ: 42.634.460/0001-11
 Alessandro Sanfeliz





ZAMBÃO MÓVEIS SOB MEDIDA

Rua Rio Branco, 54. Jardim Floresta. Pato Branco – PR

Fone: (46) 99122-4634

Pato Branco, 24 de abril de 2023

A/C Município de Céu Azul

Descrição dos móveis:

Secretaria da Escola Municipal Tancredo Neves

Valor R\$27.380,00

Valor total dos móveis

R\$27.380,00

Formas de pagamento:

A combinar

OBS: Orçamento válido para 30 dias a partir da data de hoje.

Fico à disposição para maiores esclarecimentos.

Atenciosamente,

Zambão Móveis

39.226.328/0001-66

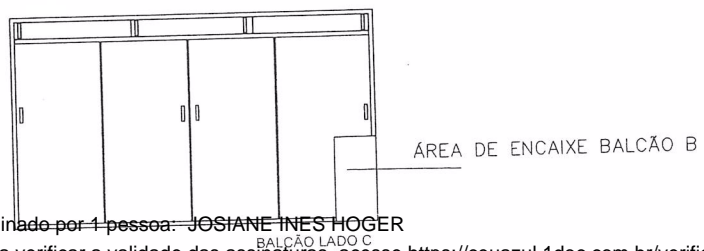
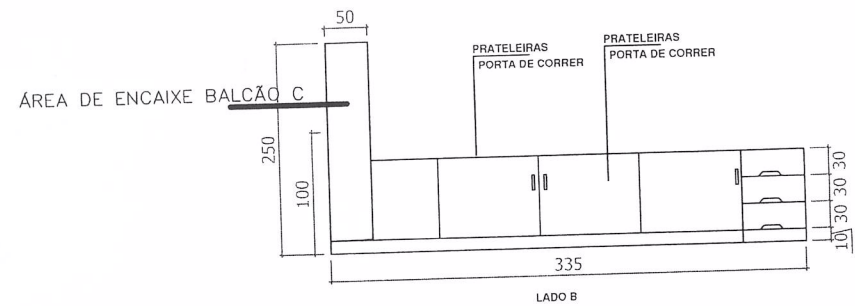
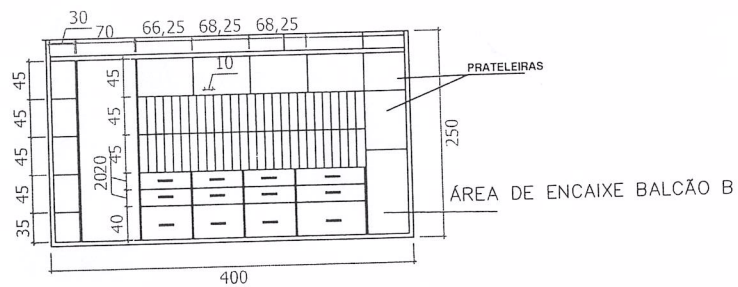
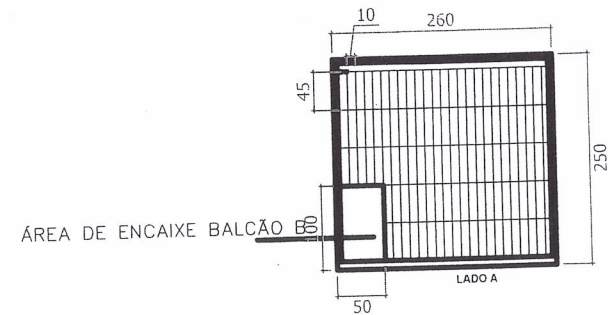
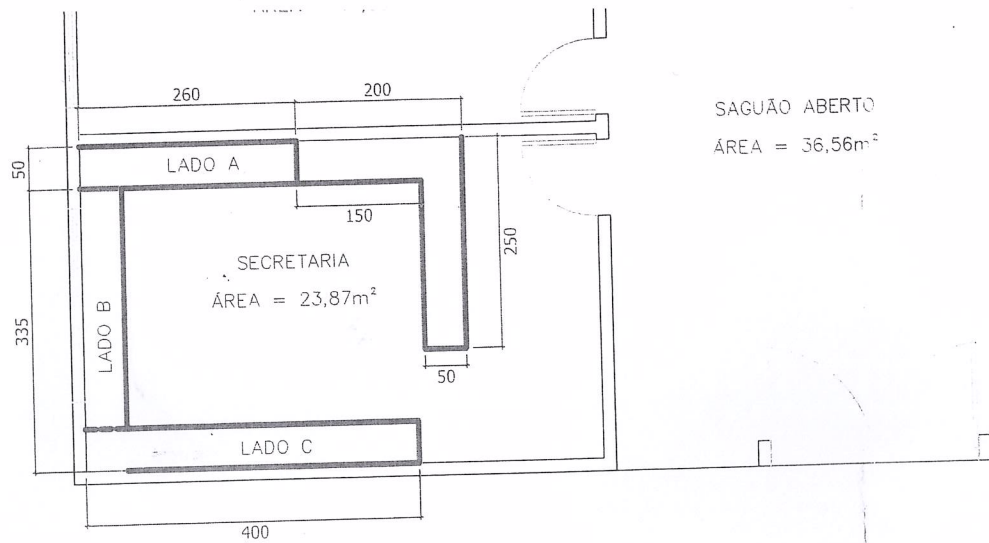

CROQUI MOVEIS SECRETARIA ESCOLA MUN. TANCREDO NEVES

MUNICÍPIO DE CÉU AZUL
COMARCA DE MATELÂNDIA - PR

DATA: 2023

ESCALA 1:100

DESENHO: FRAN

Assinado por 1 pessoa: JOSIANE INES HOGER

Para verificar a validade das assinaturas, acesse <https://ceuzul.1doc.com.br/verificacao/8E0A-3000-FB68-29A3> e informe o código 8E0A-3000-FB68-29A3



8. DA DOTAÇÃO ORÇAMENTÁRIA

As despesas decorrentes da presente aquisição correrão por conta das seguintes dotações orçamentárias:

Fonte	Cód. Cat. Econ.	Cód. Desp.	Nome da Categoria Econômica	NOME DA UNIDADE
Livres	4.4.90.52.00.00.00	7097	Mobiliário em Geral	DEPTO DE EDUCAÇÃO

Céu Azul, 17 de Maio de 2023

Josiane Inês Hoger

Secretária Municipal de Educação





VERIFICAÇÃO DAS ASSINATURAS



Código para verificação: 8E0A-3000-FB68-29A3

Este documento foi assinado digitalmente pelos seguintes signatários nas datas indicadas:

- ✓ JOSIANE INES HOGER (CPF 028.XXX.XXX-14) em 19/05/2023 17:03:56 (GMT-03:00)
Papel: Assinante
Emitido por: Sub-Autoridade Certificadora 1Doc (Assinatura 1Doc)

Para verificar a validade das assinaturas, acesse a Central de Verificação por meio do link:

<https://ceuzul.1doc.com.br/verificacao/8E0A-3000-FB68-29A3>



Memorando 2.166/2023

De: Francielly D. - SP-SP

Para: GP - Gabinete do Prefeito

Data: 13/06/2023 às 13:44:47

Setores (CC):

GP, GP-CG, SF

Setores envolvidos:

GP, GP-CG, SP-SP, SF

licitação moveis do paço municipal

encaminho para verificação de dotação e posterior encaminhamento para compra / licitação

—
Francielly Mattei Dias
Chefe Setor de Projetos

Anexos:

MOVEIS_ACESSORIA_DE_IMPrensa_2_.pdf

MOVEIS_CHEFE_GABINETE2_1_.pdf

MOVEIS_DEP_DE_COMPRAS_1_.pdf

orcamento_alessandro.jpg

orcamento_nazare.png

Termo_de_Referencia_Mobilia_.docx



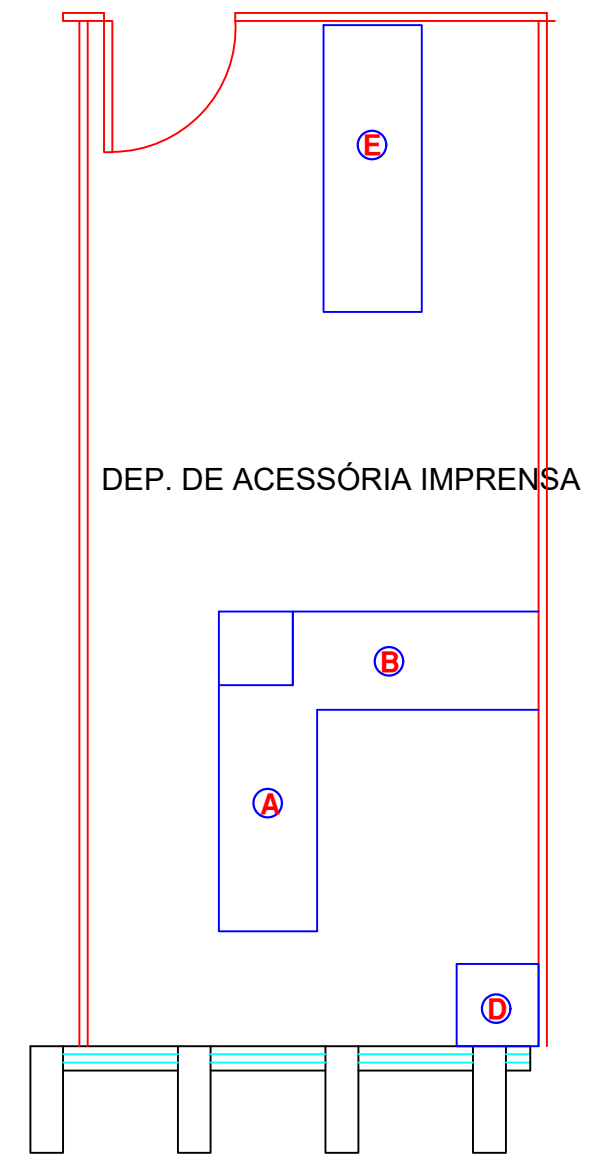
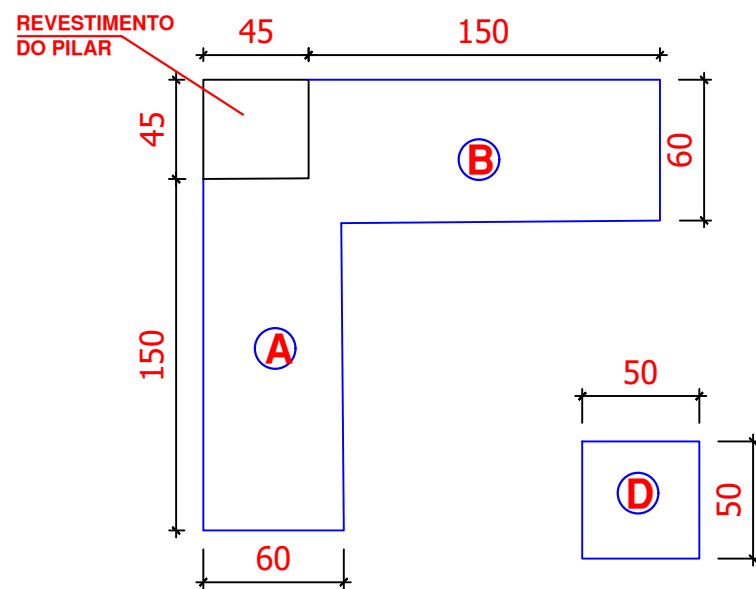
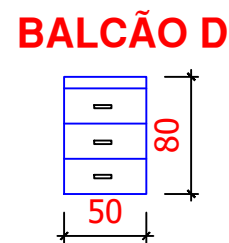
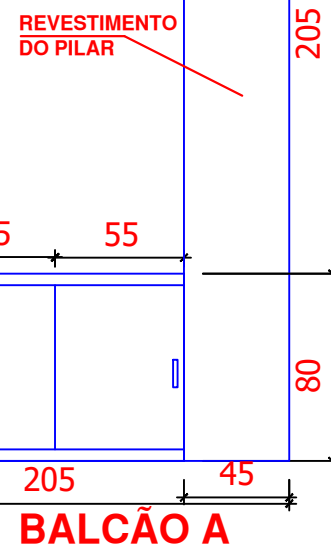
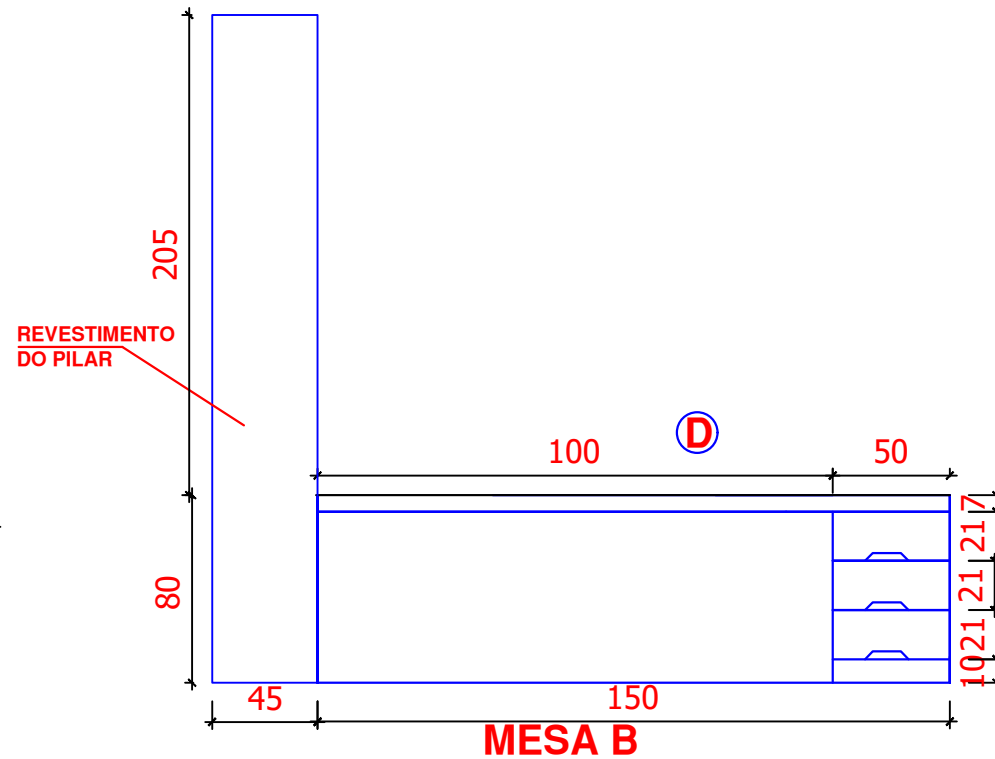
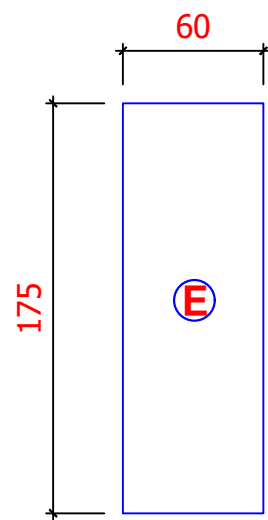
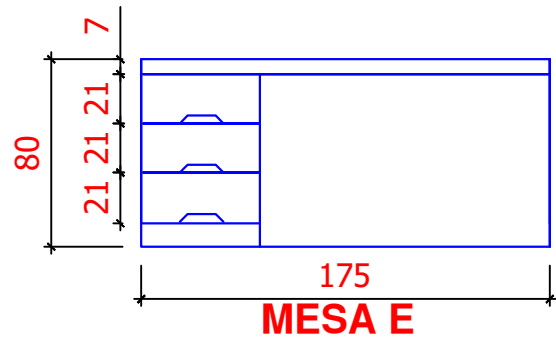

PROPRIETÁRIO

FRANCIELLY MATTEI DIAS
TÉCNICA EM EDIFICAÇÕES - CRT 04-03486316931

CROQUI MOVEIS SALA ACESSORIA DE IMPRENSA

MUNICÍPIO DE CÉU AZUL
COMARCA DE MATELÂNDIA - PR

DATA: MAIO DE 2023

ESCALA 1:100

DESENHO: FRAN

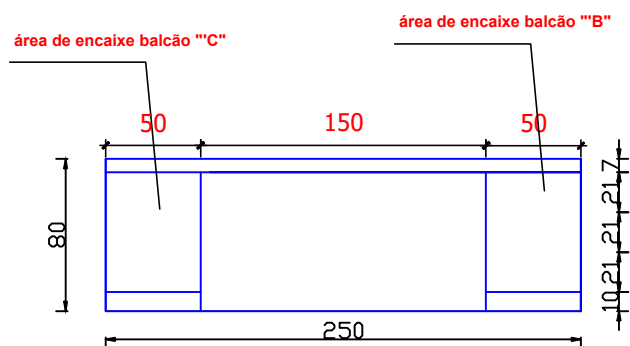
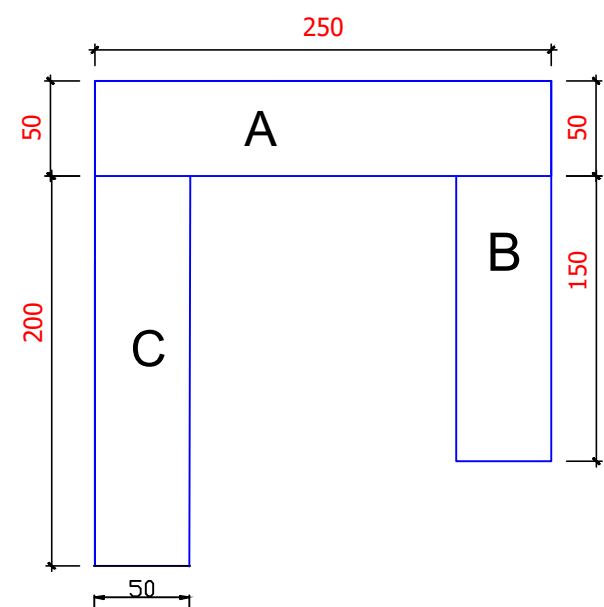

BALCÃO/MESA "A"

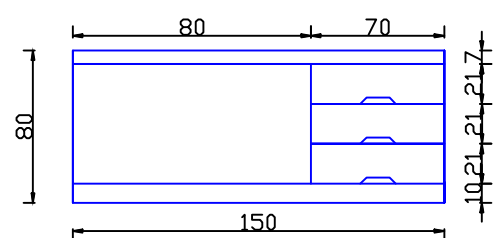

BALCÃO/MESA "B"

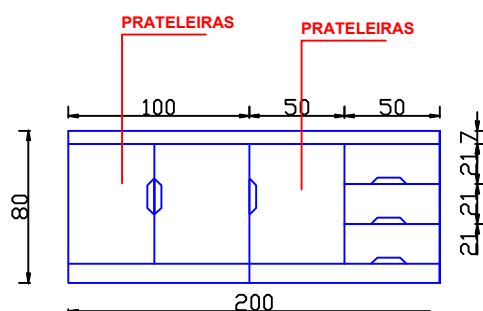

BALCÃO "C"

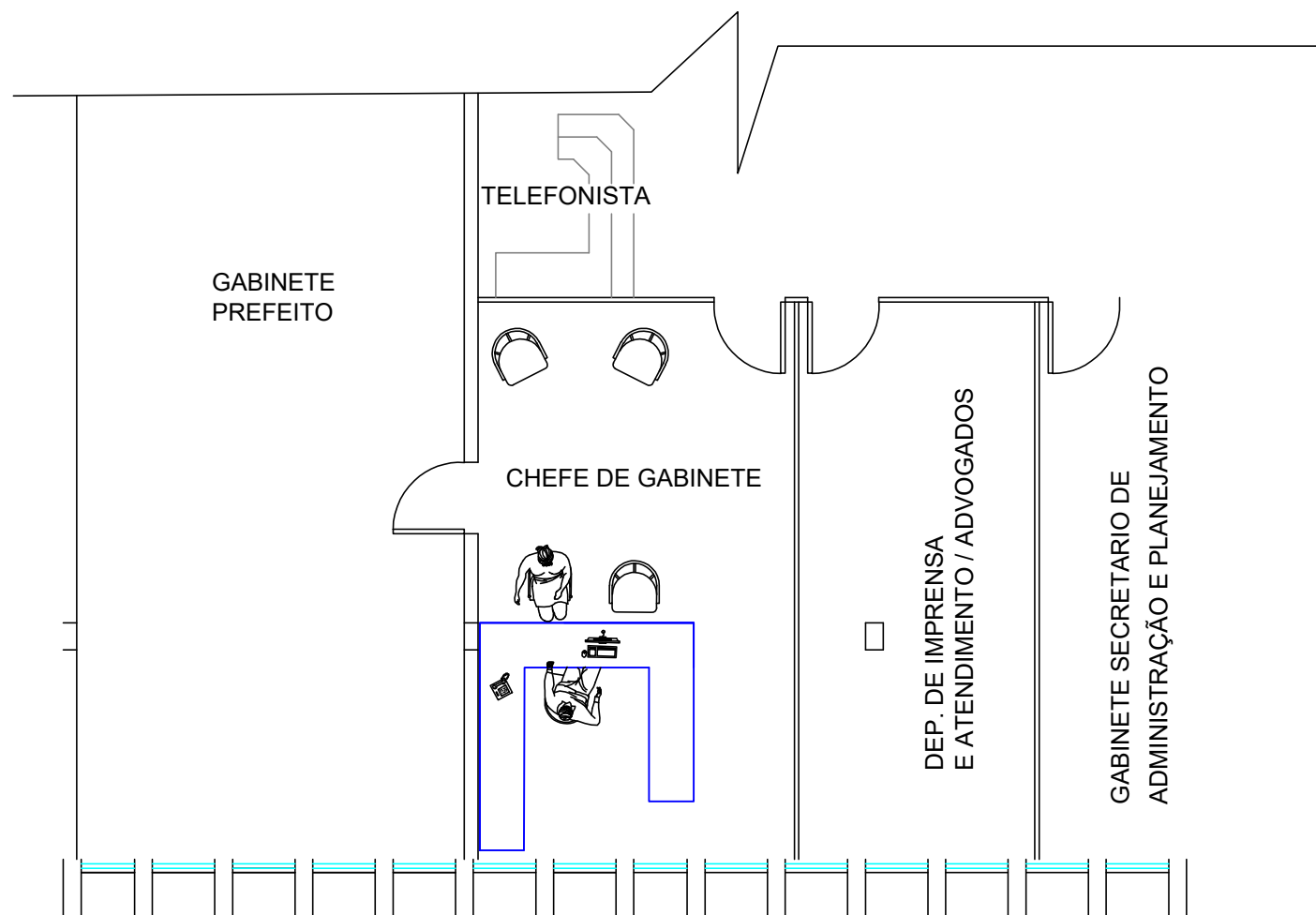

PROPRIETÁRIO

FRANCIELLY MATTEI DIAS
TÉCNICA EM EDIFICAÇÕES - CRT 04-03486316931

CROQUI MOVEIS SALA CHEFE DE GABINETE

MUNICÍPIO DE CÉU AZUL
COMARCA DE MATELÂNDIA - PR

DATA: MAIO DE 2023

ESCALA 1:100

DESENHO: FRAN

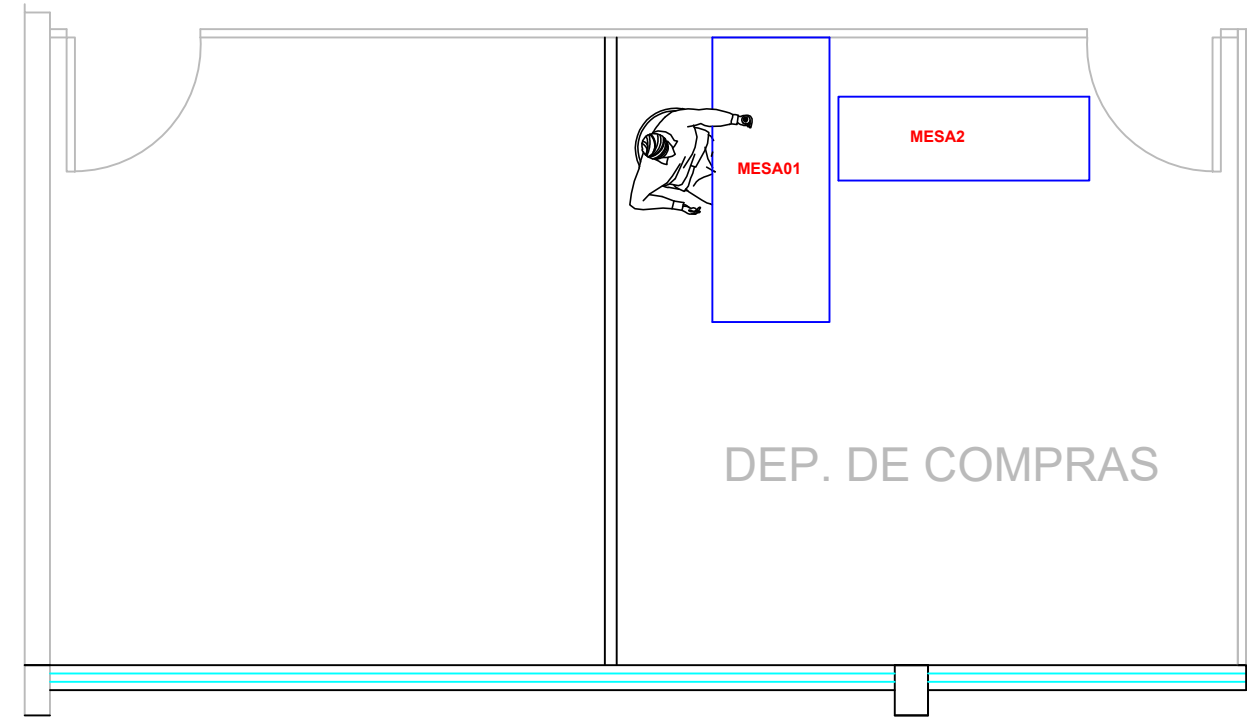
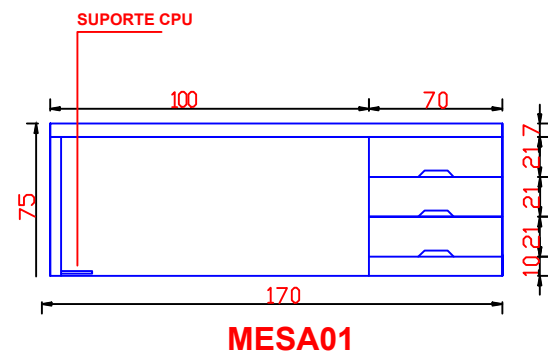
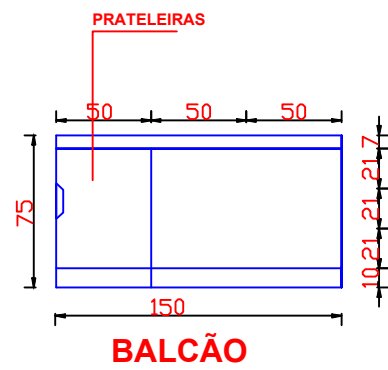
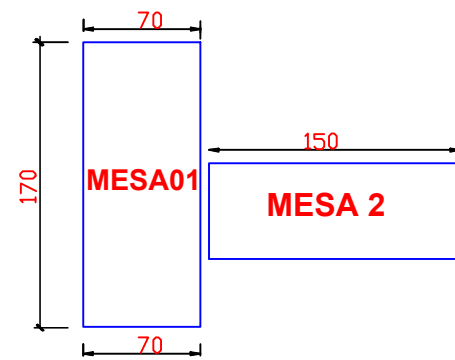

PROPRIETÁRIO

FRANCIELLY MATTEI DIAS
TÉCNICA EM EDIFICAÇÕES - CRT 04-03486316931

CROQUI MOVEIS SALA DEPARTAMENTO DE COMPRAS

MUNICÍPIO DE CÉU AZUL
COMARCA DE MATELÂNDIA - PR

DATA: MAIO DE 2023

ESCALA 1:100

DESENHO: FRAN



VERIFICAÇÃO DAS ASSINATURAS



Código para verificação: 7069-7B6A-B25B-AE83

Este documento foi assinado digitalmente pelos seguintes signatários nas datas indicadas:

- ✓ **FRANCIELLY MATTEI DIAS** (CPF 034.XXX.XXX-31) em 13/06/2023 13:51:40 (GMT-03:00)
Papel: Assinante
Emitido por: Sub-Autoridade Certificadora 1Doc (Assinatura 1Doc)

- ✓ **MAICON EDUARDO MACHADO** (CPF 058.XXX.XXX-05) em 13/06/2023 13:59:53 (GMT-03:00)
Papel: Assinante
Emitido por: Sub-Autoridade Certificadora 1Doc (Assinatura 1Doc)

- ✓ **ADEMIR MARTELLI** (CPF 550.XXX.XXX-53) em 13/06/2023 14:35:49 (GMT-03:00)
Papel: Assinante
Emitido por: Sub-Autoridade Certificadora 1Doc (Assinatura 1Doc)

Para verificar a validade das assinaturas, acesse a Central de Verificação por meio do link:

<https://ceuzul.1doc.com.br/verificacao/7069-7B6A-B25B-AE83>

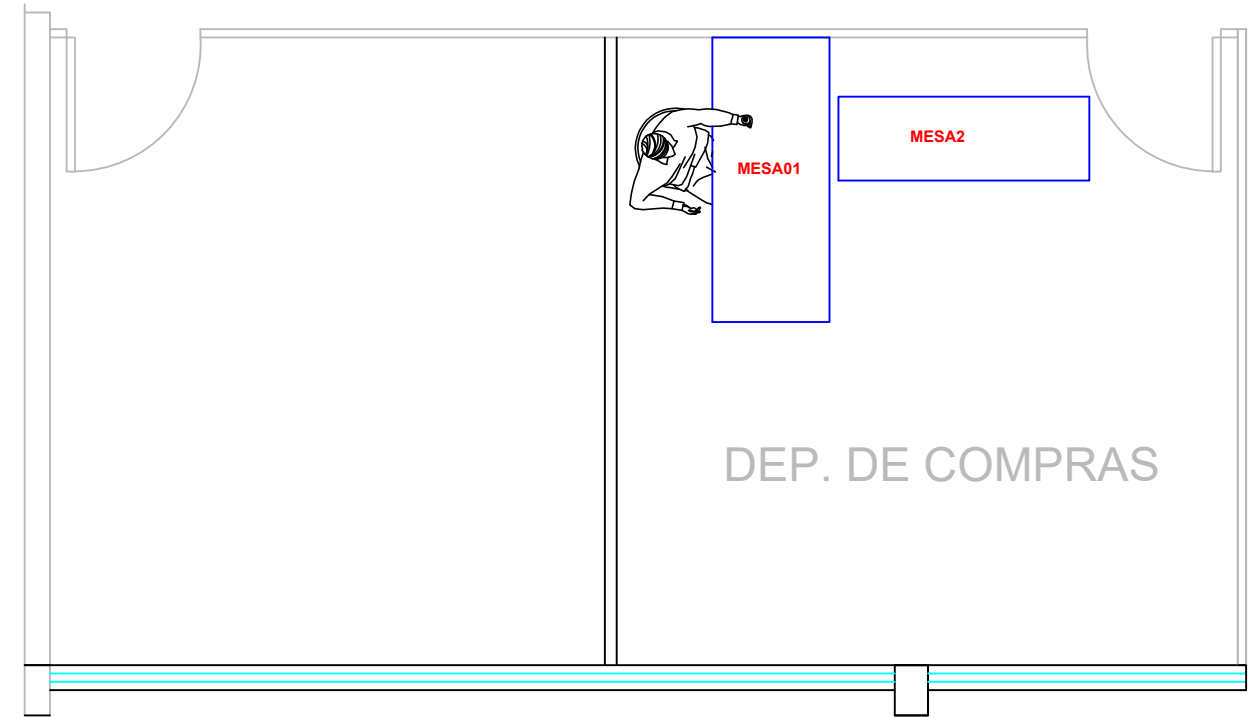
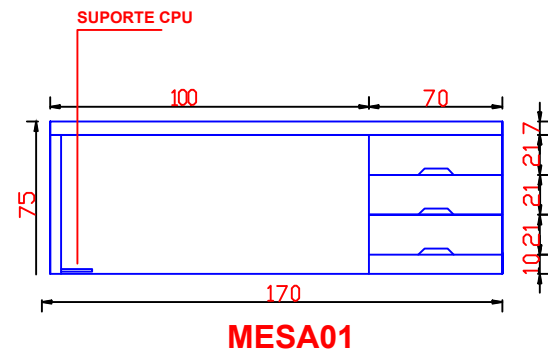
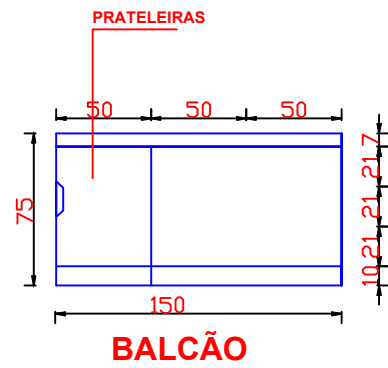
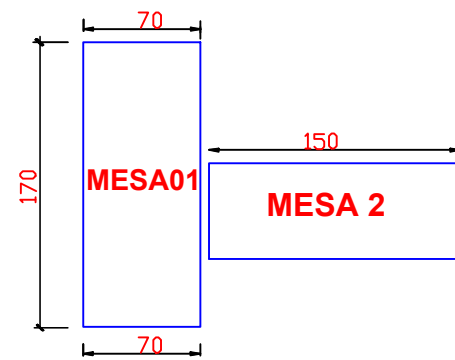

PROPRIETÁRIO

FRANCIELLY MATTEI DIAS
TÉCNICA EM EDIFICAÇÕES - CRT 04-03486316931

CROQUI MOVEIS SALA DEPARTAMENTO DE COMPRAS

MUNICÍPIO DE CÉU AZUL
COMARCA DE MATELÂNDIA - PR

DATA: MAIO DE 2023

ESCALA 1:100

DESENHO: FRAN

ORÇAMENTO			
Alessandro Sanfeliz - Mei		DATA	
<i>Móveis sob medida em geral</i>		24/05/2023	
End: Rua Curitiba - Distrito Industrial - Pavilhão Nº 05 / CEP 85840-000 - Céu Azul - PR - CNPJ: 42.634.460/0001-11.			
CLIENTE			
NOME: Prefeitura Municipal de Céu Azul		FONE(45)3121-1000	
SALA: Assessoria de Imprensa - Compras - Chefe de Gabinete			
CIDADE: Céu Azul-PR			
CNPJ: 76206473000101			
Ambiente	Descrição	Valor Unitário	Valor Total
Assessoria de Imprensa	Consiste em 2 Escrivaninhas sendo 1ª Mesa em formato de "L" com 1,95x1,95x0,80 M, com 6 gavetas + 2 portas de correr fabricada com exterior em cor Ciliegio e interior branco Tx - 2ª Mesa reta com dimensões de 1,75x0,80m com 3 gavetas com exterior em cor Ciliegio e interior em branco Tx + Criado com dimensões de 0,80x0,50m com 3 gavetas com exterior em cor Ciliegio e interior Branco Tx	5.000,00	5.000,00
Compras	Consiste em 2 Escrivaninhas retas sendo - 1ª Mesa com dimensões de 1,70x0,70x0,75m com 3 gavetas fabricada com exterior em cor Ciliegio e interior branco Tx - 2ª Mesa com dimensões de 1,50x0,70x0,75m, com 1 porta de giro + suporte para CPU fabricada com exterior em cor Ciliegio e interior branco Tx	3.000,00	3.000,00
Chefia de Gabinete	Consiste em 1 Escrivaninha em formato de "U" com 3 lados sendo lado "A" com dimensões de 2,50x0,50x0,80m lado "C" com dimensões de 1,50x0,50x0,80m com 3 portas de giro + 3 gavetas, lado "B" com 3 gavetas com exterior em cor Ciliegio e interior em branco Tx	3.700,00	3.700,00
TOTAL			11.700,00

Céu Azul, 24 de maio de 2023.

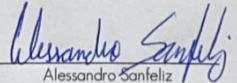
 Alessandro Sanfeliz
 CNPJ: 42.634.460/0001-11

NAZARÉ
MOVEIS PLANEJADOS
EDSON LARGO
(45) 99926-2708
E-mail: nazaremoveis@hotmail.com
Rua Paulo Wrochoski, 9 Parque Industrial I
85.640-000 - CÉU AZUL - PR
NAZARÉ MOVEIS LTDA CNPJ 05.618.470-0001-37 IE 9066578865

AUTORIZAÇÃO DE SERVIÇOS

data 02 de junho de 2023

Nome: Pref. Mun. de Céu Azul

Endereço: _____ Nº _____

CNPJ/MF/CPF: _____ CCERQ: _____

Cidade: _____ Estado: _____

QUANT.	DESCRIÇÃO	P. UNIT.	TOTAL
	Móveis sala compras - conforme projeto		3220,00
	Móveis sala imprensa - conforme projeto		5500,00
	Móveis cozinha chefia		3850,00

Condições de pagamento: _____ Não vale como recibo

Edson Largo
ASSINATURA RESPONSÁVEL

TOTAL 12570,00

TERMO DE REFERÊNCIA

1. OBJETO:

Aquisição de móveis sob medidas (mesas e armarios) para instalação na secretaria chefia de gabinete, departamento de compras e assessoria de imprensa.

2. JUSTIFICATIVA:

Justifica-se a necessidade da aquisição do produto para atender as necessidades das secretarias solicitantes, pois as mesmas estão sem o amparo de mesas e armario adequado para a realização das tarefas diárias.

3. ESPECIFICAÇÃO DO PRODUTO/SERVIÇO:

3.1. CARACTERÍSTICAS MÍNIMAS DO PRODUTO/SERVIÇO:

Lote	Item	Qtde	Unid	Descrição do Produto/serviço	Valor Máx. Unit.	Valor total
1	1	1	1	Mesa em 2 escrivaninhas sendo 1 mesa em formato de "L" com 1,95x1,95x0,80m, com 6 gavetas, 2 portas de correr fabricada com exterior em cor ciliegio e interior branco tx e a segunda mesa reta com dimensões 1,75x0,80m com 3 gavetas com exterior em cor ciliegio e interior branca tx e um criado com dimensões de 0,80x 0,50m com 3 gavetas com exterior cor ciliegio e interior branco tx , todos os moveis com engrossamento nas bordas de 4,5cm e cantos arredondados, com corredeiras telescópicas e puxadores tipo perfil em alumínio cor alumínio, sapatas de silicones nos pés, portas de correr com trilhos para correr, com puxadores em perfil alumínio na cor alumínio, porta de abrir com puxador em alumínio com dobradiças anti- impacto. – sala assessoria de imprensa.(ver projeto)	5250,00	5250,00
1	2	1	1	Duas escrivaninhas retas sendo uma mesa com dimensões de 1,70x0,70x0,75m com 3gavetas fabricadas com exterior na cor ciliegio e interior na cor branca tx, e a segunda mesa com dimensões de 1,50x0,70x0,75, na cor exterior ciliegio e interior branca com uma porta de giro e suporte para CPU, todos os moveis com engrossamento nas bordas de 4,5cm e cantos arredondados, com corredeiras telescópicas e puxadores tipo perfil em alumínio cor alumínio, sapatas de silicones nos pés, portas de correr com trilhos para correr, com puxadores em perfil alumínio na cor alumínio, porta de abrir com puxador em alumínio com dobradiças anti- impacto. –departamento de compras.(ver projeto)	3110,00	3110,00
1	3	1	1	Uma escrivaninha em formato de "U" com 3 lados sendo lado "A" com dimensão de 2,50x0,50x0,80m, lado "C" com dimensões de 1,50x0,50x0,80m com 3 portas de giro + 3gavetas, lado "B" com 3 gavetas com exterior cor ciliegio e interior em branco Tx.	3775,00	3775,00

Assinado por 1 pessoa: FRANCIELLY MATTEI DIAS
Para verificar a validade das assinaturas, acesse <https://ceuzul.1doc.com.br/verificacao/98BC-5796-F436-6E44> e informe o código 98BC-5796-F436-6E44



				todos os moveis com engrossamento nas bordas de 4,5cm e cantos arredondados, com corrediças telescópicas e puxadores tipo perfil em alumínio cor alumínio, sapatas de silicones nos pés, portas de correr com trilhos para correr, com puxadores em perfil alumínio na cor alumínio, porta de abrir com puxador em alumínio com dobradiças anti- impacto. – departamento de compras.(ver projeto)		
--	--	--	--	---	--	--

Valores de Referência

Lote	Item	Qtde	Descritivo / Características	Cotação Alessandro Sanfeliz Móveis	Cotação Nazaré Móveis		Valor Máximo
			Móveis com engrossamento nas bordas de 4,5cm e cantos arredondados ciliégio em todos e gavetas bem como prateleiras, com corrediças telescópicas e puxadores tipo perfil em alumínio cor alumínio, sapatas de silicones nos pés, portas de correr com trilhos para correr, com puxadores em perfil alumínio na cor alumínio, porta de abrir com puxador em alumínio com dobradiças anti- impacto.				

1	1	1	Mesa assessoria de imprensa	5000,00	5500,00	-	5250,00
1	2	1	Mesa departamento de compras	3000,00	3220,00	-	3110,00
1	3	1	Mesa chefia de gabinete	3700,00	3850,00	-	3775,00

4. DO PRAZO DE ENTREGA

Do prazo de entrega do produto/serviço: o prazo de entrega do produto/serviço será de 30 (vinte) dias após emissão da ordem de compras e respectivo empenho;

Do local de entrega: os produto/serviços deverá ser entregue no Município de Céu Azul – PR, junto ao Paço Municipal e instalados nos departamentos/ secretarias correspondentes.

Das despesas de entrega: Todas as despesas com a entrega do produto/serviço, correrão por conta da empresa contratada devendo os custos estarem previsto no valor proposto;

5. DA QUALIDADE DO PRODUTO/SERVIÇO

Da qualidade do produto/serviço: o produto/serviço deverá atender as especificações constantes nas especificações, sendo rejeitados produtos/serviços em desconformidade ou de qualidade ruim;



Para fabricação dos móveis é indispensável seguir o projeto, detalhamento, especificações técnicas e dimensões do projetos;

Obrigatório por parte do contratado visita técnica ao local de implantação dos mobiliários para a verificação de medidas, antes da fabricação dos móveis;

6. DA FISCALIZAÇÃO E GESTÃO DO CONTRATO

Da fiscalização e gestão do contrato: A fiscalização do contrato será realizado pela secretaria correspondente, a qual compete o acompanhamento do prazo de entrega, o recebimento do produto/serviço, conferência da marca e modelo contratada, conferência do atendimento às características mínimas solicitadas, proceder o recebimento provisório e definitivo, o acompanhamento da qualidade do produto/serviço; Tomando providências caso ocorra qualquer fato de irregularidade.

7. DO PAGAMENTO

Do Prazo de Pagamento: O pagamento será efetuado em até 30 (trinta) dias após a entrega e recebimento definitivo do produto/serviço e mediante a apresentação das notas fiscais, caso ocorra algum fato de irregularidade o pagamento ficará suspenso até a devida regularização;

Da forma de Pagamento: O pagamento será efetuado através de depósito bancário em conta do fornecedor.



8. DA DOTAÇÃO ORÇAMENTÁRIA

As despesas decorrentes da presente aquisição correrão por conta das seguintes dotações orçamentárias:

Fonte	Cód. Cat. Econ.	Cód. Desp.	Nome da Categoria Econômica	NOME DA UNIDADE
	449052420000	7242	Mobiliario Geral– Rec.de Alienação de Ativos	Depto de Administração
	4490524420000	7243	Mobiliario Geral – Rec.de Alienação de Ativos	Depto de Gestão Contabil e Tesouria

Céu Azul, 05 de junho de 2023

Francielly Mattei Dias
Tecnica em Edificações





VERIFICAÇÃO DAS ASSINATURAS



Código para verificação: 98BC-5796-F436-6E44

Este documento foi assinado digitalmente pelos seguintes signatários nas datas indicadas:

- ✓ FRANCIELLY MATTEI DIAS (CPF 034.XXX.XXX-31) em 14/06/2023 16:03:34 (GMT-03:00)
Papel: Assinante
Emitido por: Sub-Autoridade Certificadora 1Doc (Assinatura 1Doc)

Para verificar a validade das assinaturas, acesse a Central de Verificação por meio do link:

<https://ceuazul.1doc.com.br/verificacao/98BC-5796-F436-6E44>